

Le client : TOTAL DONGES

Date d'application : mars 2010

Problème : Tuyauterie de circulation de brut fortement corrodée par l'extérieur, avec risque de fuites

SOLUTION : Mise en œuvre du système SUPERWRAP BELZONA, pour renforcer cette tuyauterie par l'extérieur et la protéger des risques de percement

Les avantages et bénéfices du système SUPERWRAP

- Système renforcé multicouche avec bande de renfort pré imprégnée
- Application à froid, en service, sans risque de flamme ou d'explosion.
- Conforme aux normes **ISO/TS 24817**, **ASME PCC2 Article 4.1** et **US DOT**
- Résiste à de fortes pressions (250 bars)
- Non conducteur
- Résistance exceptionnelle à l'arrachement sur acier doux : 190 Kg/cm²
- Thermiquement stable jusqu'à 200°C en ambiance sèche, et en ambiance humide, entre -40°C et +85°C

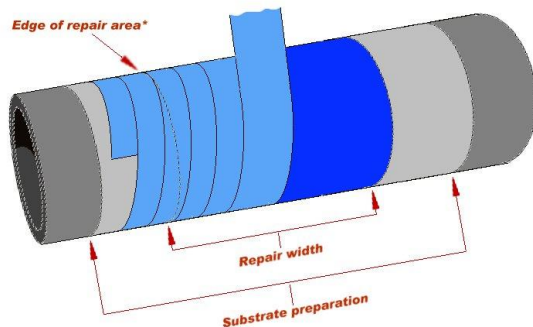

**Note: The spiral must start outside of the repair area in order to have two layers of fabric throughout the repair area*

